

Technische Informationen

SUPER 1800-3(i)



Raupenfertiger SUPER 1800-3(i)

Universal Class

TECHNISCHE HIGHLIGHTS

- > Einbaubreite bis 10,00 m
- > Einbaukapazität bis 700 t/h
- > Transportbreite 2,55 m
- > Motorleistung: 127/129 kW bei 2.000 U/min

SUPER 1800-3(i) - der Primus in seiner Klasse

Der SUPER 1800-3(i) beherrscht als leistungsfähigster Raupenfertiger seiner Klasse ein äußerst vielfältiges Anwendungsspektrum. Mit 10,00 m maximaler Arbeitsbreite - bei einer Maschinenlänge von nur 6,04 m - meistert der VÖGELE Fertiger Autobahnen genauso gut wie enge Kreisverkehre.

Das intuitive und leicht verständliche Bedienkonzept ErgoPlus 3 macht das Arbeiten besonders einfach und ergonomisch. Damit hat der Anwender stets die volle Kontrolle über Maschine und Baumaßnahme.



TECHNISCHE DATEN	SUPER 1800-3i	SUPER 1800-3
Antrieb		
	für EU-/EFTA-Staaten / USA / Kanada / Japan	für alle weiteren Staaten
Motor	flüssigkeitsgekühlter 6-Zylinder-Dieselmotor	
> Ausführung	Cummins	
> Hersteller	Cummins	
> Typ	B6.7-C173	QSB6.7-C170
Leistung		
> Nennleistung	129 kW bei 2.000 U/min	127 kW bei 2.000 U/min
> ECO-Stufe	129 kW bei 1.700 U/min	116 kW bei 1.700 U/min
Emissionsinformationen		
> Abgasstufe	europäische Abgasstufe V, US-Norm EPA Tier 4f	europäische Abgasstufe 3a, US-Norm EPA Tier 3
> Abgasnachbehandlung	DOC, DPF, SCR	
> Garantiertes Schallleistungspegel	L _{WA} = 108 dB(A) (2000/14/EG, EN ISO 3744; EN 500-6)	
> Schalldruckpegel an den Bedienplätzen	L _{PA} ≤ 85 dB(A) (EN ISO 11201; EN 500-6)	
Kraftstofftank	300 l	
Fahrwerk		
Raupen		
> Ausführung	mit Gummiplatten	
> Bodenaufgabe	2.830 x 305 mm	
> Spannvorrichtung	Feder-Spannpaket	
> Laufrollenschmierung	lifetime	
Fahrtrieb	hydraulisch, voneinander unabhängige elektronisch geregelte Einzelantriebe	
Geschwindigkeiten		
> Einbau	bis 24 m/min, stufenlos verstellbar	
> Transport	bis 4,5 km/h, stufenlos verstellbar	
Aufnahmebehälter		
Bevorratung	13,0 t	
Breite	3.265 mm	
Einschütthöhe	590 mm (Mitte)	
LKW-Abdruckrollen		
> Standard	pendelnd aufgehängt	
Positionierungen	75 mm oder 150 mm längs verstellbar	
> Option	federnd gelagert (PaveDock)	

Förderaggregate				
Kratzförderer				
> Ausführung	2, mit wechselbaren Mitnehmerstäben und kurzzeitig reversibler Laufrichtung			
> Antrieb	voneinander unabhängige hydraulische Einzelantriebe			
> Laufgeschwindigkeit	bis 34 m/min, stufenlos verstellbar (manuell sowie auch automatisch)			
Verteilerschnecken				
> Ausführung	2, mit wechselbaren Flügelsegmenten und reversibler Drehrichtung			
> Durchmesser	400 mm			
> Antrieb	voneinander unabhängige hydraulische Einzelantriebe			
> Drehzahl	bis 84 U/min, stufenlos verstellbar (manuell sowie auch automatisch)			
> Höhenlage	stufenlos um 15 cm hydraulisch verstellbar, tiefste Stellung 10 cm über Boden			
Schmierung	automatische Zentralschmieranlage mit elektisch angetriebener Fett-Schmierpumpe			
Einbaubohlen	AB 500	AB 600	SB 300	SB 300 HD
Grundbreite	2,55 bis 5,00 m	3,00 bis 6,00 m	3,00 m	3,00 m
Maximalbreite (TV/TP1)	8,50 m	9,00 m	10,00 m	8,00 m
Verdichtungsvarianten	TV, TP1, TP2, TP2 Plus	TV, TP1, TP2, TP2 Plus	TV, TP1, TP2	TV
Einbaudicke	bis 30 cm			
Heizung				
> Ausführung	elektrisch über Heizstäbe*			
> Energieversorgung	Drehstromgenerator			
Transportmaße und Gewichte				
Länge				
> Ausführung	Fertiger mit Einbaubohle			
> AB 500/600	TV: 6,04 m / TP1, TP2, TP2 Plus: 6,17 m			
> SB 300	TV, TP1, TP2: 6,10 m			
> SB 300 HD	TV: 6,10 m			
Gewichte				
> Ausführung	Fertiger mit Einbaubohle			
> AB 500 TV	bei Einbaubreite bis 5,00 m: 19.700 kg / bei Einbaubreite bis 8,50 m: 25.450 kg			

Legende: DOC = Dieseloxydationskatalysator, DPF = Dieselpartikelfilter, SCR = Selektive katalytische Reduktion, AB = Ausziehbohle, SB = starre Bohle, HD = Heavy Duty, TV = mit Tamper und Vibration, TP1 = mit Tamper und einer Pressleiste, TP2 = mit Tamper und zwei Pressleisten, TP2 Plus = mit speziellem Tamper, zwei Pressleisten und Zusatzgewichten, *nicht für SB 300 HD

SEITEN- UND VORDERANSICHT

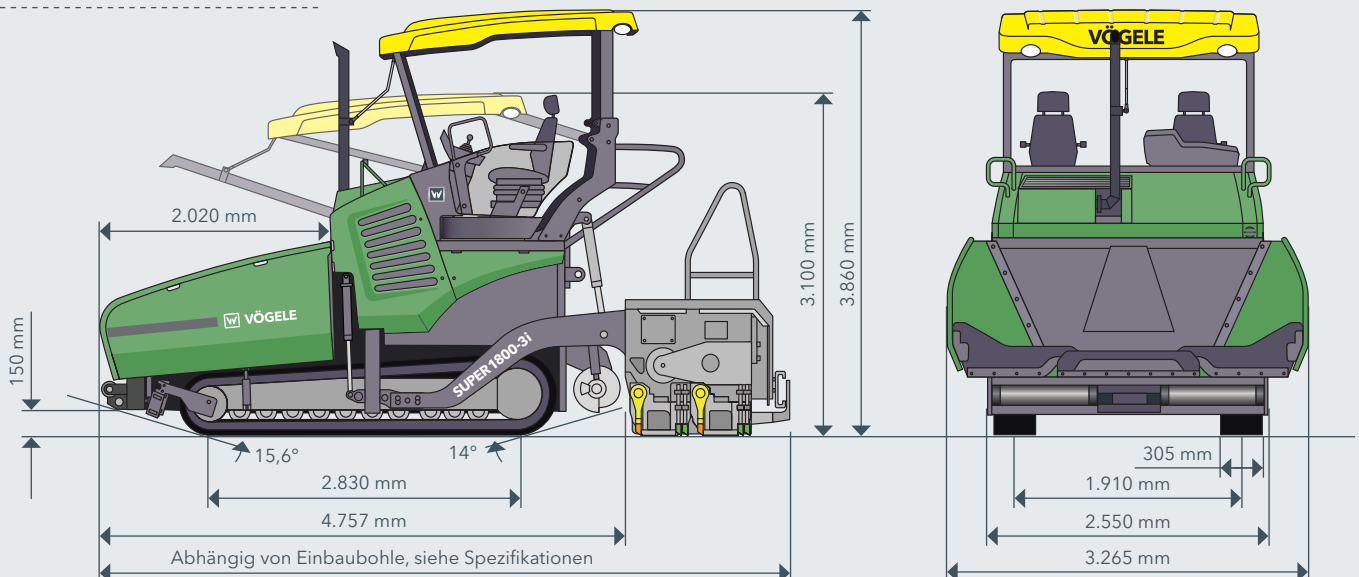

DIE HIGHLIGHTS DES SUPER 1800-3(i)

- > Raupenfertiger der Universal Class mit großem Anwendungsspektrum bei Einbaubreiten bis 10,00 m
- > Leistungsstarkes und sparsames Antriebskonzept auch bei Volllastbetrieb und in allen Klimazonen
- > Emissionsreduktionspaket VÖGELE EcoPlus für eine signifikante Verminderung des Kraftstoffverbrauchs und der Schallemissionen
- > Optimale Beschickung durch großen Materialbehälter, gefederten Abdruckbalken PaveDock und Kommunikationssystem PaveDock Assistant
- > ErgoPlus 3 Bediensystem mit zahlreichen Komfort- und Automatikfunktionen
- > Alle Einbaubohlen mit Hochverdichtungstechnologie kombinierbar

AUSSTATTUNG	SUPER 1800-3i	SUPER 1800-3
> Einfaches und ergonomisches Bedienkonzept ErgoPlus 3	■	■
> Ölgekühlter, leistungsstarker Generator	■	■
> Großer Aufnahmebehälter mit 13 Tonnen Volumen	■	■
> Telematiksystem WITOS FleetView	■	■
> Emissionspaket VÖGELE EcoPlus	■	□
> Frontscheibe mit Scheibenwischern	□	□
> Beheizbare Gesundheitsfahrersitze	□	□
> AutoSet Plus zum einfachen Umsetzen und Speichern von Einbauprogrammen	□	□
> LED-Lichtballon für den Nachteinsatz	□	□
> Hydraulische Behälterfrontklappe	□	□
> Ultraschall-Sensor für die Schneckensteuerung	□	□
> Gefederter Abdruckbalken PaveDock	□	□
> Kommunikationssystem PaveDock Assistant	□	□
> Nivellierautomatik Niveltronic Plus	□	□
> Ventilationssystem	□	□
> Flächendeckendes Asphalttemperaturmesssystem VÖGELE RoadScan	□	□
> WITOS Paving Docu dokumentiert Fertiger- und Einbaudaten	□	□
> Prozessmanagement-Lösung WITOS Paving Plus	□	□

Die Liste enthält nur einen Auszug aus dem Lieferumfang.
 Die Standardausstattung sowie die Optionen können je nach Vertriebsregion unterschiedlich sein.

■ Standardausstattung □ optional

JOSEPH VÖGELE AG

Joseph-Vögele-Str. 1
 67075 Ludwigshafen
 Deutschland

T: +49 621 8105-0
 F: +49 621 8105-461
 M: marketing@voegele.info

➤ www.voegele.info

