

Технические характеристики

# MOBIREX MR 100(i) NEO MOBIREX MR 100(i) NEO<sub>e</sub>



**Роторная дробилка на гусеничном ходу**  
Для обработки вторичного сырья и природного камня

**MOBIREX NEO**  
Серия

## ТЕХНИЧЕСКИЕ ОСОБЕННОСТИ

- > Очень компактное исполнение для удобства транспортировки
- > Доступны два варианта привода: дизель-электрический E-DRIVE / прямой дизельный D-DRIVE
- > Дизель-электрический привод, внешний источник электропитания
- > Гидравлическая система регулировки выходной щели и защиты от перегрузки
- > Высокопроизводительный сортировочный грохот (опция) с большой рабочей поверхностью

### Мобильная роторная дробилка MOBIREX MR 100(i) NEO и MR 100(i) NEOe

Благодаря своим компактным габаритным размерам и небольшой транспортировочной массе MOBIREX MR 100(i) NEO / NEOe отличается высокой универсальностью и эффективностью в условиях частой смены мест эксплуатации. В исполнении с электроприводом E-DRIVE возможна эксплуатация установки без выброса вредных веществ в виде CO<sub>2</sub> при подключении к внешнему источнику электропитания.



#### ТЕХНИЧЕСКИЕ ХАРАКТЕРИСТИКИ MR 100(i) NEO | MR 100(i) NEOe

##### Загрузочный бункер <sup>1)</sup>

Производительность по загрузке, ок. (т/ч)	250
Макс. крупность питания (мм)	800 x 500 x 300
Высота подачи (мм)	3200
Ширина x длина (мм)	2000 x 2300
Объём бункера (м <sup>3</sup> )	3,3

##### Предварительное грохочение

Тип	со встроенным первичным грохотом (с одной декой)
Ширина x длина (мм)	830 x 1665

##### Боковой разгрузочный конвейер (опция)

Ширина x длина (мм)	500 x 3900
Высота разгрузки (мм)	2400

##### Дробилка

Тип роторной дробилки	SHB100-075
Загрузочный бункер дробилки, ширина x высота (мм)	1000 x 750
Диаметр ротора (мм)	1000
MR 100(i) NEO: Тип привода дробилки	прямой
MR 100(i) NEOe Тип привода дробилки	электрический
Макс. мощность дробилки (кВт)	160
Способ регулировки отражательной плиты	бесступенчатый, гидравлический

##### Разгрузочный конвейер дробилки

Ширина x длина (мм)	1000 x 8100
Высота разгрузки, ок. (мм)	3.360

##### Приводной агрегат E-DRIVE (MR 100(i) NEOe)

Концепция привода	дизель-электрический
Мощность (кВт)	240
Изготовитель агрегата	John Deere
Генератор (кВ·А)	260

##### Приводной агрегат D-DRIVE

Концепция привода	прямой дизельный <sup>2)</sup>
Мощность (кВт)	240
Изготовитель агрегата	John Deere
Генератор (кВ·А)	87,5

##### Сортировочный грохот (опция)

Тип	Однодековый сортировочный грохот
Ширина x длина, ок. (мм)	1334 x 3100
Ширина x длина конвейера возврата надрешётного продукта (мм)	500 x 7380
Высота разгрузки конвейера отвода мелкой фракции, ок.	2850

##### Транспортировка

Транспортировочная высота, ок. (мм)	3215
Транспортировочная длина, ок. (мм)	12 780
Транспортировочная длина с узлом грохота, ок. (мм)	14 880
Транспортировочная ширина, ок. (мм)	2550
Макс. транспортировочная ширина с узлом грохота, (мм)	2950
Станд. транспортировочная масса, ок. (кг)	29 500
Транспортировочная масса при макс. оснащении, ок. (кг)	38 000
Транспортировочная масса узла грохота, ок. (кг)	5500

<sup>1)</sup> со встроенным питающим лотком и первичным грохотом  
<sup>2)</sup> все вспомогательные приводы являются электрическими

#### РАБОЧЕЕ ПОЛОЖЕНИЕ

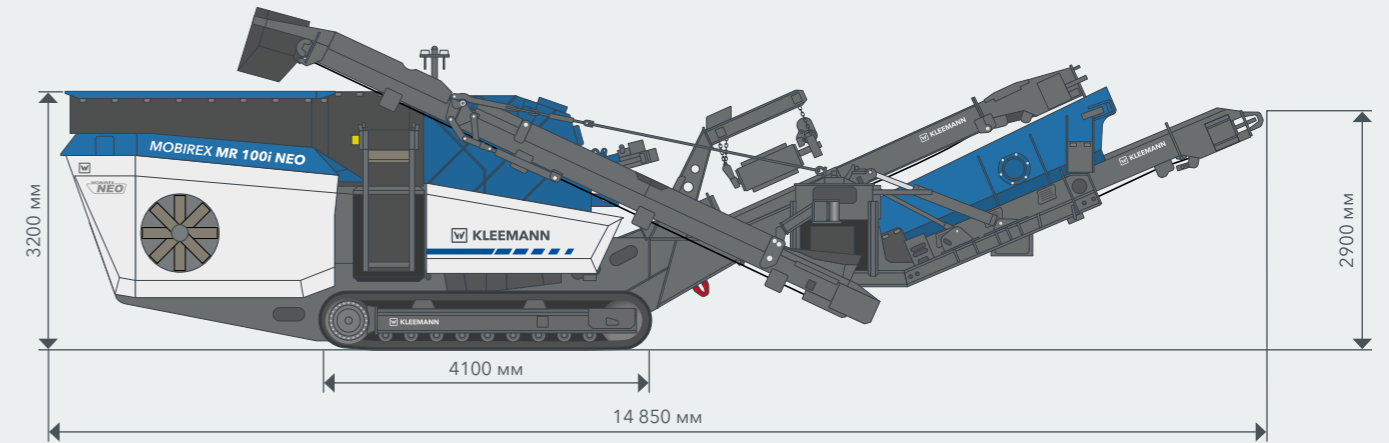

#### ПОТОК МАТЕРИАЛА

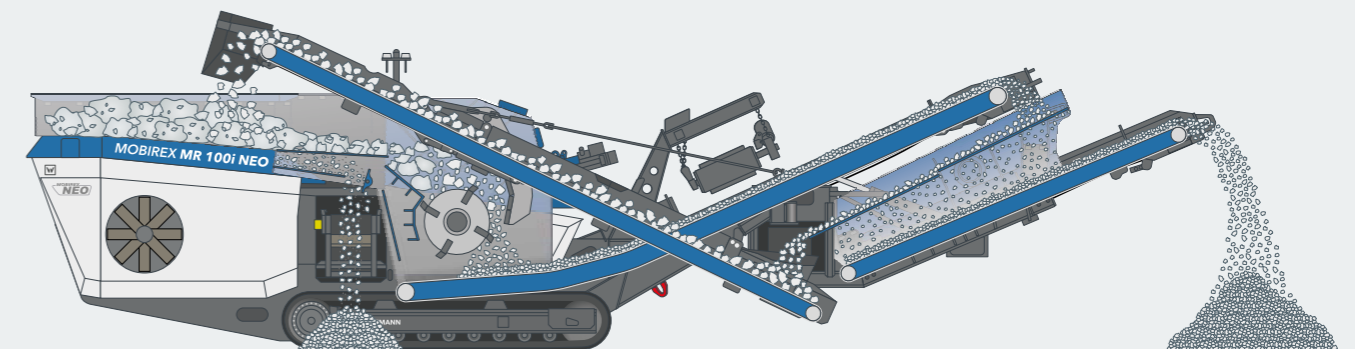

MR 100(i) NEO / NEOe отличается очень высоким качеством конечного продукта, что обеспечивается не только высокопроизводительным дробильным агрегатом, оснащённым ротором с 4 биллами (с большой рабочей зоной и возможностью использования различных билл), но и опциональным однодековым сортировочным грохотом с рабочей поверхностью 4 м<sup>2</sup>. Всё это позволяет получать конечный продукт нужной крупности. Благодаря встроенному возврату надрешётного продукта

сортировочный грохот позволяет легко дооснащается по технологии «plug & play». А благодаря использованию воздушного сепаратора (опция) качество конечного продукта может быть дополнительно улучшено за счёт очистки обрабатываемого материала от включений лёгких материалов (например, дерева и пластика). При этом воздушный поток можно регулировать в зависимости от материала.

## СТАНДАРТНОЕ ОСНАЩЕНИЕ

- > Питающий лоток бункера со встроенным первичным грохотом и подачей материала с частотным регулированием
- > Система непрерывной подачи (CFS) для оптимальной загрузки дробилки материалом
- > Гидравлический механизм регулировки выходной щели
- > Автоматическое определение нулевой точки для высокоточной регулировки выходной щели с поста управления
- > Встроенная защита от перегрузки
- > Lock & Turn (устройство для проворачивания и блокировки ротора): простая и безопасная замена бил и устранение завалов с отдельного поста управления SPECTIVE, быстрое открывание и закрывание дробилки без дополнительного инструмента с отдельного поста управления примерно за 30 с
- > **MR 100(i) NEOe: подача питания от внешнего источника (электросети) для эксплуатации без выброса вредных веществ в виде CO<sub>2</sub>.**
- > Система управления: пост управления SPECTIVE: простая настройка рабочих параметров установки; телематическая система для эффективного управления машинным парком и обслуживанием техники
- > Пульт ДУ: перемещение и наладка машины, простая настройка рабочих параметров (например, регулировка выходной щели, скорость движения материала по лотку)
- > Светодиодное освещение
- > Система водораспыления для снижения пылевой нагрузки

## ОПЦИИ

- > Разгрузочный конвейер справа, с гидроприводом складывания/раскладывания, на время транспортировки остаётся на машине
- > Минимизация завалов в области загрузки благодаря поднимаемой крышке загрузочного бункера
- > Подъёмное устройство для замены бил
- > Магнитный сепаратор постоянного тока, гибко навешивается посредством цепей, с гидроприводом подъёма и опускания
- > Однодековый сортировочный грохот для получения отсортированного продукта одной конечной фракции со встроенным поворотным конвейером возврата надрешётного продукта
- > Ленточные весы, предлагаются для конвейера мелкой фракции
- > Воздушный сепаратор для очистки надситовой фракции от посторонних частиц и включений лёгких материалов
- > SPECTIVE CONNECT для просмотра основных технологических данных прямо на смартфоне, дополнительные способы устранения ошибок в мобильном приложении
- > Система Quick Track для простого и быстрого переключения установки в рабочий режим; управление с пульта ДУ
- > Водяной насос с контролем давления
- > Освещение Premium
- > Простая заправка с земли заправочным насосом
- > Задний отбойник для защиты машинного отсека

### KLEEMANN GmbH

Manfred-Wörner-Str. 160  
73037 Göppingen  
Германия

Тел.: +49 7161 206-0  
Факс: +49 7161 206-100  
E-mail: [info@kleemann.info](mailto:info@kleemann.info)

[www.kleemann.info](http://www.kleemann.info)

