

技術情報

SUPER 1800-5(i)



クローラ式ペーバ SUPER 1800-5(i)
ユニバーサルクラス

技術ハイライト

- > 舗装幅 10 m まで
- > 舗設能力 700 t/h まで
- > 運搬時寸法 (幅) 2.55 m
- > エンジン出力: 2,000 rpm で 129 kW

SUPER 1800-5(i) - クラスのトップ

VÖGELE 1800 クラスはレジェンドマシン。世界中のプロフェッショナルな道路施工チームの中で最も人気のあるペーバです。SUPER 1800-5(i) クローラ式ペーバにより、VÖGELE は未来への2つのステップを一挙に達成しました。新しいオペレータの人間工学、プロセスの自動化、セットアップ時間の短縮、騒音と排気ガスの低減を特徴としています。SUPER 1800-5(i) のコンパクトな寸法と 10 m の最大舗装幅により、汎用性が高く、都心部のロータリーだけでなく高速道路の建設にも適しています。



技術データ	SUPER 1800-5i	SUPER 1800-5
駆動ユニット	EU/EFTA加盟国 / アメリカ合衆国 / カナダ / 日本 / インド / 韓国 / トルコ向け	それ以外のすべての国向け
エンジン	水冷式4気筒エンジン	
> バージョン	Cummins	
> 製造元	Cummins	
> 型式	B4.5	QSB4.5
出力		
> 公称出力	2,000 rpmで129 kW	2,000 rpmで129 kW
> ECOモード	1,700 rpmで127 kW	1,700 rpmで128 kW
排出情報		
> 排気ガスステージ	欧州排ガス基準 EU Stage 5、北米基準 EPA Tier 4f	ECE R96 (EU Stage 3a に準拠)
> 排気ガス後処理	DOC, DPF, SCR	
> 保証された騒音レベル	$L_{WA} = 108 \text{ dB(A)}$ (2000/14/EG、EN ISO3744; EN500-6)	
> 操作位置での音圧レベル	$L_{PA} \leq 80 \text{ dB(A)}$ (EN ISO 11201; EN 500-6)	
燃料タンク	300 l	
車台		
クローラトラック		
> バージョン	ラバーパッド付き	
> 接地面	2,830 x 300 mm	
> トラックテンション調節	スプリングアッセンブリ	
> トラックローラの給脂	部品寿命まで	
走行駆動方式	各クローラトラック独立の油圧式電子制御駆動	
速度		
> 舗装	最高25 m/分、無段変速	
> 走行	最高4.5 km/時、無段変速	
合材ホッパ		
容量	13 t	
幅	3,290 mm	
ホッパの高さ	578 mm (合材ホッパ中心部)	
揺動式ブッシュローラ		
> 標準	揺動式	
位置調整	前方100 mm移動可	
> オプション	スプリング式および揺動式 (PaveDock)、前後に100 mm移動可能	

コンベアおよびオーガ

コンベア	
> バージョン	2連式交換可能バーフィーダ、反転可能
> 駆動ユニット	各コンベア独立油圧駆動
> 速度	最高34 m/分、無段変速(手動または自動)
オーガ	
> バージョン	2連式交換可能オーガブレード、反転可能
> 直径	320 mm
> 駆動ユニット	各オーガ独立油圧駆動
> 回転数	最高80 rpm、無段変速(手動または自動)
> オーガ高さ	15 cmの範囲以内で無段調整可能(油圧式)(最低位置は地面から10 cm上)
注油	電動グリースポンプ式自動中央給脂システム

スクリードオプション	AB 500	AB 600	SB 300	SB 300 HD
基本幅	2.55~5 m	3~6 m	3 m	3 m
最大幅(TV)	8.75 m	9.25 m	10 m	8 m
締固めシステム	TV, TP1, TP2, TP2 Plus	TV, TP1, TP2, TP2 Plus	TV, TP1, TP2	TV
層厚	最大40 cm			
スクリードヒーティング				
> バージョン	電気(加熱ロッド)*			
> 電力供給	3相交流発電機			

輸送寸法と重量

長さ	
> バージョン	スクリード付きペーバ
> AB 500/600	TV: 6.15 m / TP1, TP2, TP2 Plus: 6.28 m
> SB 300	TV, TP1, TP2: 6.17 m
> SB 300 HD	TV: 6.2 m
重量	
> バージョン	スクリード付きペーバ
> AB 500 TV	舗装幅 5 mまで: 20,000 kg / 舗装幅 8.75 mまで: 25,300 kg

DOC=ディーゼル酸化触媒、DPF=ディーゼル微粒子フィルタ、SCR=選択触媒還元、AB=伸縮スクリード、SB=固定幅スクリード、HD=ヘビーデューティ、TV=タンパおよびパイプブレータ搭載、TP1=タンパおよびプレッシャーバー1基搭載、TP2=タンパおよびプレッシャーバー2基搭載、TP2プラス=特殊タンパ、プレッシャーバー2基搭載および追加ウェイト、* SB 300 HDでは不可

側面図と正面図

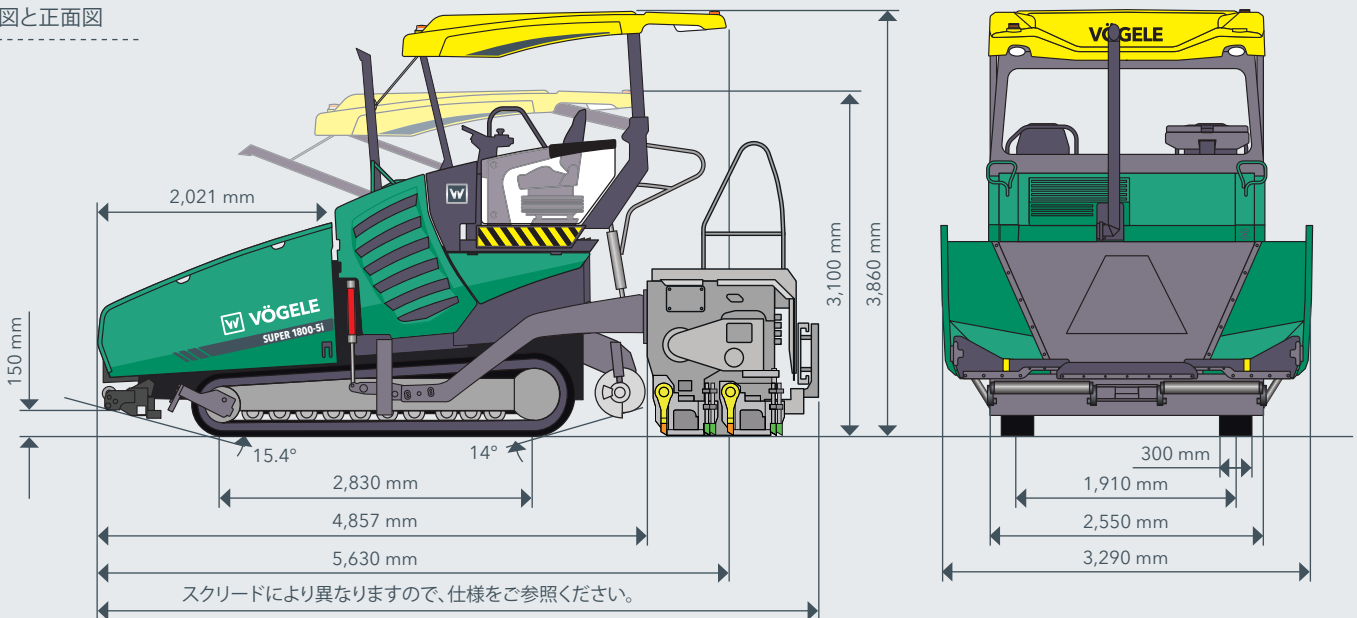

SUPER 1800-5(i)のハイライト

- > 最大舗装幅10 mの幅広い用途に対応する最新世代のクローラ式ペーバ
- > あらゆる環境下で全負荷の場合でもパワフルで経済的な走行駆動コンセプト
- > 排出量削減パッケージVÖGELE EcoPlusは、燃費と騒音を大幅に低減します
- > ErgoPlus 5 - VÖGELEの実績ある操作コンセプトの次なる進化形です
- > 未来への備えとして、ErgoPlus 5 Premium Touch搭載
- > 大型合材ホッパ、スプリング式プッシュローラPaveDock、コミュニケーションシステムPaveDock Assistantによる最適な合材の供給。
- > 照明パッケージ、照明パッケージPlusにより、夜間工事現場での安全性向上と設営時間の短縮を実現
- > Paver Access Controlを使用した運転や運搬の迅速な準備
- > 自動スロープおよびクラウン制御Niveltronic Plus アシスト
- > タンパストロークを素早く調整できるデュアルシフトタンパを備えた新世代のスクリード

装備	SUPER 1800-5i	SUPER 1800-5
> 強力な油冷式発電機	■	■
> 排ガス低減パッケージVÖGELE EcoPlus	■	□
> ErgoPlus 5 固定ルーフ付きオペレータスタンド	■	■
> オペレータコンソール Premium	□	□
> ワイパー付きフロントガラス	□	□
> Paver Access Control (PAC)が付属するコンビニエンスパッケージ	□	□
> 舗装プログラムの変更や保存が簡単にできるAutoSet Plus	□	□
> 照明パッケージと照明パッケージPlus	□	□
> コミュニケーションシステムPaveDock Assistant	□	□
> スプリング プッシュローラPaveDock	□	□
> 容量13トンの大型合材ホッパ	■	■
> 油圧ホッパフロント	□	□
> オーガ制御用ソニックセンサ	■	■
> オーガトンネルの照明	■	■
> 自動グレードおよびスロープ制御 Niveltronic Plus およびNiveltronic Plus アシスト	□	□
> ベンチレーションシステム	□	□
> 非接触型アスファルト温度測定システム VÖGELE RoadScan	□	□
> ボタン操作による油圧タンパストローク調整	□	□
> プロセス管理ソリューションWITOS Paving Plus	□	□
> テレマティックシステムOperations Center	■	■

一覧表は、納品範囲から抜粋して掲載しています。
標準装備およびオプションは販売地域によって異なる場合があります。

■ 標準装備 □ オプション

JOSEPH VÖGELE AG

Joseph-Vögele-Str.1
67075 Ludwigshafen
Germany

T: +49 621 8105-0
F: +49 621 8105-461
M: marketing@voegele.info

➤ www.voegele.info

