

Техническая информация

MINI 502



Колесный асфальтоукладчик MINI 502

Mini Class

ТЕХНИЧЕСКИЕ ПРЕИМУЩЕСТВА

- > Ширина укладки 0,25 - 1,8 м
- > Скорость укладки до 2,4 км/ч
- > Макс. производительность 20 т/ч
- > Транспортная ширина всего 0,92 м

MINI 502 - компактная конструкция производит революцию в отрасли

Обычные асфальтоукладчики не очень хорошо подходят для укладки с рабочей шириной менее 1,5 м, например для асфальтирования траншей для трубопроводов или оптоволоконного кабеля, а также велодорожек. Поэтому нередко такие работы выполняют вручную, что требует привлечения не менее четырех рабочих. В итоге зачастую асфальтобетонное покрытие получается неровным и низкокачественным.

Наш компактный мини-укладчик MINI 502 создан для того, чтобы дать рынку машину, упрощающую работу подрядчикам. Он отличается маневренностью, маленькими размерами и маленьким весом.



ТЕХНИЧЕСКИЕ ХАРАКТЕРИСТИКИ	MINI 502
Силовая часть	
Двигатель	
> Версия	2-цилиндровый дизельный двигатель с жидкостным охлаждением
> Изготовитель	Kubota
> Тип	Z602-E4B-EU-X7
Мощность	
> номинальная	10,2 кВт при 3200 об/мин
> Режим ECO	8 кВт при 2500 об/мин
Информация о выбросах	
> Норма токсичности отработавших газов	Европейская норма токсичности отработавших газов V, стандарт США EPA Tier 4f
> Гарантированный уровень звуковой мощности	$L_{WA} = 103$ дБ (A) (2000/14/EG, EN ISO 3744; EN 500-6)
> Уровень шума на рабочих местах оператора	$L_{PA} \leq 85$ дБ (A) (EN ISO 11201; EN 500-6)
Топливный бак	19 л
Ходовая часть	
Передние колеса	
> Версия	2, на качающейся подвеске
> Шины	резиновые, сплошные
> Размер шин	300 x 100 мм
Задние колеса	
> Шины	резиновые, сплошные
> Размер шин	432 x 127 мм
Трансмиссия	
> Версия	Гидравлический, с замкнутым контуром
Скорость	
> Рабочая	до 40 м/мин, плавно регулируемая
> Транспортная	до 40 м/мин, плавно регулируемая
Приемный бункер	
Вместимость	1,2 т
Ширина	1200 мм (с откинутыми стенками бункера)
Высота загрузки	1400 мм

Агрегаты питателя

Ленточный конвейер

> Версия	1, с износостойкими стальными лентами и реверсируемым направлением вращения
> Приводы	гидравлический независимый привод
> Скорость лент	17 м/мин, плавно регулируемая

Распределительные шнеки

> Версия	2, с реверсируемым направлением вращения
> Опция	Взаимонезависимый контроль
> Диаметр	140 мм
> Приводы	Независимые друг от друга гидравлические отдельные приводы
> скорость	94 об/мин

Высота 10 см, от почвы до нижнего края шнека

Рабочий орган

Базовая ширина	от 0,8 до 1,35 м
Максимальная ширина	1,8 м
мин. ширина укладки покрытия	0,25 м
Вариант уплотнения	V
Толщина укладываемого слоя	до 10 см
Нагрев	
> Версия	Газовый нагреватель с 3 горелками и электронным зажиганием
> Источник энергии	Газовый баллон

Транспортные размеры и масса

Транспортная ширина	0,92 м
Длина	
> Версия	Укладчик с рабочим органом
> AV 135	2,66 м (с поднятой ступенькой)
Вес	
> Версия	Укладчик с рабочим органом
> AV 135	1240 кг
> AV 135 с уширителями	1264 кг

Обозначения: AV = раздвижной рабочий орган, V = с вибратором

ВИД С БОКУ И СПЕРЕДИ

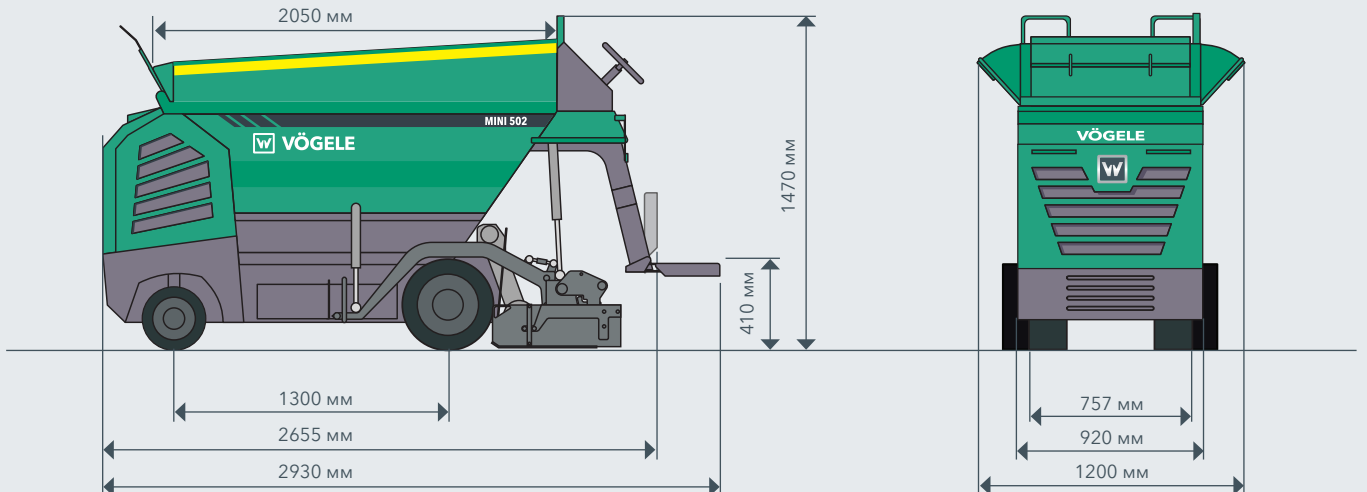

ПРЕИМУЩЕСТВА МОДЕЛИ MINI 502

- > Мощности двухцилиндрового дизельного двигателя с водяным охлаждением (10,2 кВт) достаточно для надежного приведения в действие машины. Соответствует актуальным нормам токсичности отработавших газов EU Stage V и EPA Tier 4.
- > Мощные гидростатические приводы эффективно передают крутящий момент дизельного двигателя.
- > Четыре колеса – два приводных сзади и два управляемых на качающейся подвеске спереди – делают укладчик невероятно устойчивым при укладке и маневрировании. Колесное шасси особенно хорошо подходит для укладки на закругленных участках с маленьким радиусом.
- > Благодаря приемному бункеру объемом 1,2 тонны и наличию клапанов воронки машина легко и просто загружается при помощи колесного погрузчика или экскаватора.
- > Скребковый конвейер из износостойкой стали перемещает смесь к распределительным шнекам, управляемым датчиками. Шнеки равномерно распределяют смесь перед рабочим органом.
- > Машинист находится в положении стоя, в котором ему обеспечена отличная обзорность и он может один с комфортом управлять укладчиком. Интуитивно понятные символы и логичное расположение элементов управления делают управление укладчиками MINI очень простым.
- > Благодаря компактным габаритам укладчики MINI подходят для выполнения самых мелкомасштабных работ, механизировать которые раньше было невозможно.
- > АВ 135 подходит для широкого спектра асфальтоукладочных работ. Минимальная рабочая ширина с оборудованием для уменьшения ширины укладки составляет 25 см, а максимальная с уширителями – 1,8 м. Для уплотнения используется дисбалансный вибратор с гидравлическим управлением.
- > Для подогрева рабочего органа используется сжиженный газ. Чтобы сделать процесс укладки максимально безопасным, предусмотрена электронная система зажигания.

ОСНАЩЕНИЕ	MINI 502
> Два приводных колеса сзади и два управляемых колеса на качающейся подвеске спереди	<input checked="" type="checkbox"/>
> Гидравлическая система передачи	<input checked="" type="checkbox"/>
> Электронный потенциометр для высокоточной регулировки скорости	<input checked="" type="checkbox"/>
> Генератор на 40 ампер	<input checked="" type="checkbox"/>
> Рабочий орган с газовым подогревом и гидравлической регулировкой ширины укладки: 800 - 1350 мм	<input checked="" type="checkbox"/>
> Гидравлическая вибросистема с управлением режимом ожидания	<input checked="" type="checkbox"/>
> Гидравлическая система контроля толщины укладываемого слоя	<input checked="" type="checkbox"/>
> Автоматическая система контроля температуры, электронная система зажигания	<input checked="" type="checkbox"/>
> Система сужения (минимальная ширина укладки: 25 см)	<input type="checkbox"/>
> Независимые распределительные шнеки и скребковые конвейеры, приводимые в действие одним двигателем и двумя датчиками подачи	<input type="checkbox"/>
> Система нивелирования с креплением и 2 пультами дистанционного управления	<input type="checkbox"/>
> Пульт дистанционного управления для того, чтобы машинист мог изменять положение рабочего органа	<input type="checkbox"/>

Этот список представляет собой выдержку из комплекта поставки. Базовая комплектация и опции могут различаться в зависимости от региона сбыта.

Базовая комплектация Опция

JOSEPH VÖGELE AG

Joseph-Vögele-Str. 1
67075 Ludwigshafen
Germany

T: +49 621 8105-0
F: +49 621 8105-461
M: marketing@voegele.info

www.voegele.info

